

M4×6L真鍮ナット  
(XZ-406060-CD)

注記)表示無キ寸法公差 ハJIS B 0405 - mtスル。  
 抜キ勾配ハ最小ノコト。  
 PL、ゲート、及ビ イジェクピン ハ打合セニテ決定。  
 ヒケ、バリ 等無キコト。

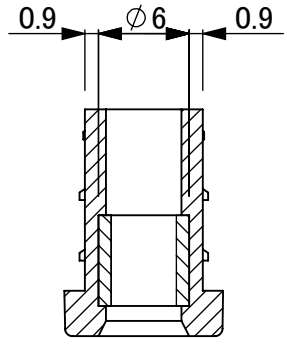
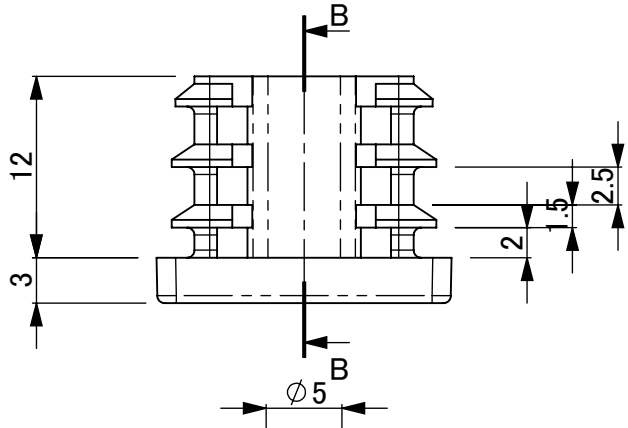
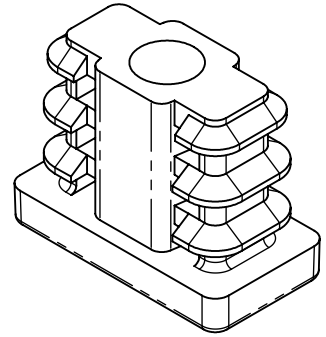
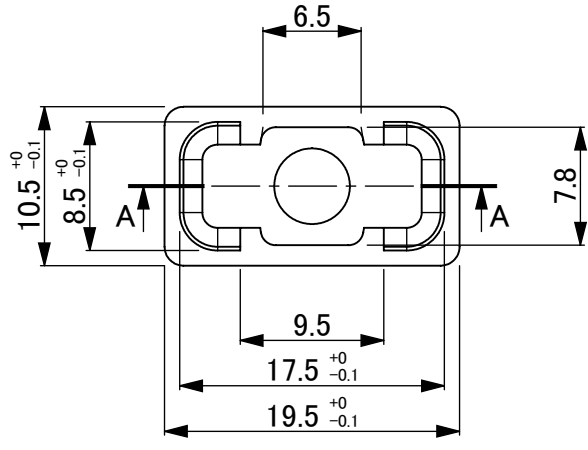
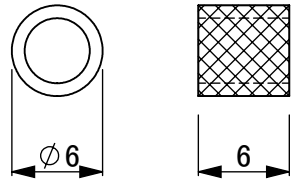

断面図 B-B

M4×6L真鍮ナット  
インサート成型

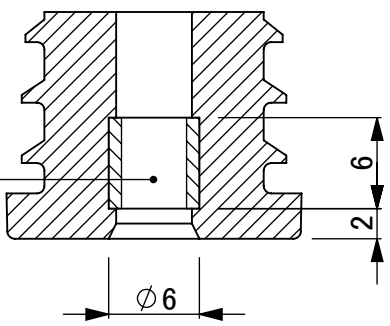

断面図 A-A

			品名			品番		
			19×10 (1.0t) ブッシュ M4			BF-1910		
記事欄	記号	年/月/日						
製図	担当	承認	型式	ブッシュ	体積	1.5cm <sup>3</sup>		
			処理	シボ	材質	PE	尺度	1/1
大昌産業株式会社			個数		色番		年/月/日	20/09/01